

Cat® DE600S GC

Groupes Électrogènes Diesel



Service de secours: 60 Hz



L'illustration peut être différente de la configuration réelle.

Modèle de moteur	Cat® C15, 6 cylindres en ligne diesel 4 temps
Alésage x course	137 mm x 171 mm (5,4 in x 6,8 in)
Cylindrée	15,2 L (928 in³)
Taux de compression	16,1:1
Aspiration	Turbocompresseur air-air avec post-refroidissement
Système d'injection	EUI
Régulateur	Électronique ADEM™ A4 – Compatible Classe G3*

Modèle	Service de secours	Stratégie en matière d'émissions
DE600S GC	750 kVA, 600 ekW	Faible BSFC

PERFORMANCES DU GROUPE ÉLECTROGÈNE

Performances	Service de secours
	60 Hz
Puissance nominale du groupe électrogène	750 kVA
Puissance nominale du groupe électrogène avec un ventilateur ayant un facteur de puissance de 0,8	600 ekW
Émissions	Faible BSFC
Numéro de performances	EM5511
Consommation de carburant	
Capacité du réservoir de carburant, litres (US gal)	910 (240.4)
Charge de 100% avec ventilateur, L/hr (gal/hr)	151.7 (40.1)
Charge de 75% avec ventilateur, L/hr (gal/hr)	114.7 (30.3)
Charge de 50% avec ventilateur, L/hr (gal/hr)	79.8 (21.1)
Circuit de refroidissement¹	
Débit d'air du radiateur, m³/min, (CFM)	661 (23343)
Restriction du débit d'air des radiateurs (système), kPa (in. eau)	0.125 (0.5)
Contenance de liquide de refroidissement totale, L (gal)	48 (12.7)
Air d'admission	
Restriction de l'admission d'air de combustion maxi, kPa (in. eau)	6.22 (25)
Débit d'admission de l'air de combustion, m³/min, (CFM)	43 (3016)
Système d'échappement	
Temperatura de los gases del tubo de escape vertical, °C (°F)	532 (991)
Sistema de flujo del gas de escape, m³/min, (CFM)	123.5 (4361)
Contre-pression dans le circuit d'échappement (minimum acceptable) kPa, (in. eau)	9.8 (39)
Contre-pression dans le circuit d'échappement (maxi acceptable) kPa, (in. eau)	17.2 (69.1)
Dégagement de chaleur	
Rejet de la chaleur vers l'eau des chemises, kW (BTU/min)	200 (11374)
Rejet de la chaleur vers l'alternateur, kW (BTU/min)	586 (33325)
Rejet de la chaleur à l'atmosphère depuis le moteur, kW (BTU/min)	53.8 (3060)
Rejet de la chaleur à l'atmosphère depuis le moteur, kW, (BTU/min)	148 (8417)

Alternateur ²	60 Hz				
	480V	440V	220V	380V	240V
Tensions	480V	440V	220V	380V	240V
Capacité de démarrage du moteur à un creux de tension de 30%, skVA	1955	1641	1641	1226	1955
Courant, ampères	902	984	1968	1065	1804
Augmentation de température, °C	163	163	163	163	163
Taille du châssis	A3335L41				
Excitation	S.E				

POIDS ET DIMENSIONS

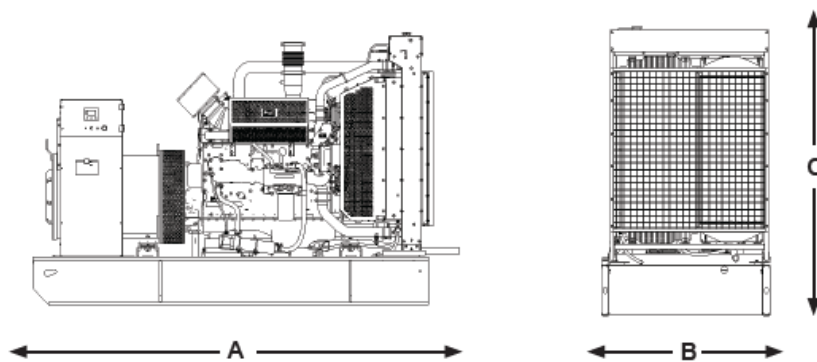

Dim. « A » mm (in)	Dim. « B » mm (in)	Dim. « C » mm (in)	Poids à sec kg (lb)
3328 (131,0)	1540 (60,6)	2187 (86,1)	3794 (8364,3)

Nota : Configuration générale à ne pas utiliser pour l'installation. Voir les plans d'encombrement généraux pour plus de détails.

NORMES ET CODES APPLICABLES:

AS1359, IEC60034-1, ISO3046, ISO8528, IEC MG1-33, EAC, CE, UKCA.

Nota: les codes peuvent ne pas être disponibles dans toutes les configurations de modèle. Veuillez consulter le représentant du concessionnaire Cat local pour vérifier la disponibilité.

SERVICE DE SECOURS: sortie disponible avec une charge variable pendant la durée d'interruption de l'alimentation à partir de la source normale. La puissance de secours moyenne fournie correspond à 70% de la puissance nominale de secours. Un fonctionnement type correspond à 200 heures par an, avec une utilisation maximale prévue de 500 heures par an.

VALEURS NOMINALES: les valeurs nominales sont établies à partir des conditions de la norme SAE J1349. Ces valeurs nominales s'appliquent également aux conditions des normes ISO3046.

DÉFINITIONS ET CONDITIONS

¹ Pour les fonctionnalités en fonction de la température ambiante et de l'altitude, contacter le concessionnaire Cat. Une restriction (système) de débit d'air a été ajoutée à la restriction existante en usine.

² L'élévation de température du générateur est basée sur la norme IEC 60034-1.

*Capacité de classe gouvernante selon ISO8528-5. Consultez votre concessionnaire Cat local pour configuration et classification des performances transitoires spécifiques au site.